



DRIVE ALIVE

GRANDIS







ZA DRUŽINE, KI LJUBIJO ŽIVLJENJE

Kdo pravi, da velika družina upočasnuje vaš tempo? Seveda morate poskrbeti za njeno varnost, potrebujete prostor in udobje, obenem pa si želite vozilo, ki je dobro videti. Z Mitsubishijem vam ne bo potrebno delati kompromisov. Grandis ima vse. Zato se odpravite na pot s svojo družino in uživajte življenje v polni meri.





VAŠ SOPOTNIK

Grandis zlahka prevaža sedem ljudi in njegove prednosti se tu šele začnejo. Ponuja prvovrstno udobje za vse na krovu, ne glede na to, kje sedijo – v Grandisu ni drugorazrednih sedežev. Je luksuzno vozilo, ki ponuja navigacijski sistem in DVD večpredstavnostni

sistem na zadnjih sedežih, ter vam tako zagotavlja, da vedno veste, kje ste, in da je vaša družina srečna, kamorkoli greste. Celu po dolgi vožnji ne boste želeli zapustiti avtomobila.





ZASNOVAN V SKLADU Z VAŠIM ŽIVLJENJSKIM STILOM

Kaj pomaga lepa zunanost, ki obljublja nekaj, česar v notranjosti ni? Grandis je enako lep znotraj kot zunaj. Voznikov prostor je učinkovit in očesu prijeten. v usnje oblečena ročna zavora in volan, novo oblažinjenje sedežev in rahlo zaobljena armaturna plošča

z osveženo sredinsko konzolo – Grandisova kabina je zasnovana tako, da med vožnjo ostanete osredotočeni in se dobro počutite celo na najdaljših potovanjih.



2:22 *Information*

NAVI
INFO
Setup

Tip Maintenance Calendar
Environment Audio AC

CT
23°C

AUTO

OFF AUTO

22
17 27

FM-AM - 1 V.FOLDER A 2 -

C.D. - 3 TEXT PAGE 4 -

- 5 VDISCA 6 -

ALDIO MENU SCAN PTY
RPT-RDM



POPOLNA HARMONIJA LUKSUZA IN LOGIKE

Tisti, ki pravi, da lep videz običajno pomeni kakovost, ima morda v mislih Grandisovo kabino. Instrumenti v njej so lepi, jasni in lahko čitljivi. Glavne upravljalne ročice in gumbi so na dosegu roke, so prijetni na otip ter zanesljivi.

Vsak Grandis vas razvaja z impresivnim naborom standardne opreme, ki vključuje samodejno klimatsko napravo, šest zračnih blazin in električni pomik sprednjih in zadnjih stekel.





SEDEM SEDEŽEV Z OBILICO PROSTORA

Grandisova kabina ponuja veliko več kot samo udobno sedenje za vsakogar izmed sedmih potnikov. Na voljo je ogromno prostora za njihovo prtljago, v kabini pa so tudi držala za kozarce in uporabne odlagalne površine za vse, kar vaša družina potrebuje na poti.





IZREDNA PRILAGODLJIVOST

Podrobnosti so tiste, ki naredijo iz dobrega avtomobila odlično vozilo. Pričakovali bi, da se sedeži v tretji vrsti Grandisa preklopijo, dejansko pa lahko vsakega izmed njih zložite v dno ter tako ustvarite velik in popolnoma raven prtljažni prostor. Omenjeni sistem smo poimenovali 'Hide & Seat' in mislimo, da vas bo navdušil.

Prav tako vas bo osupnila prilagodljivost, ki jo nudi ostalih pet sedežev. Drugo vrsto sedežev lahko razdelite v razmerju 40:60, jih preklopite in pridobite še več prostora. Pod dnom prtljažnika je na voljo še dodaten prostor in priročna 12V električna vtičnica v prtljažniku.

NAKUPOVANJE

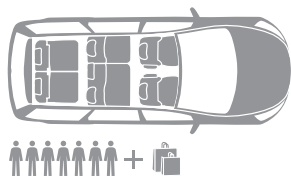

POHAJKOVANJE

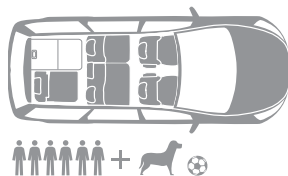

DRUŽINSKO KAMPIRANJE

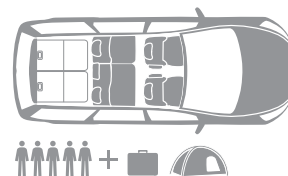

DESKANJE

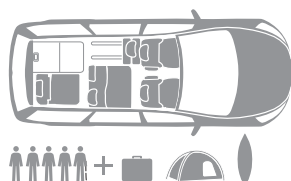

AKTIVNO PREŽIVLJANJE PROSTEGA ČASA

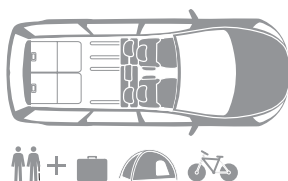

SPANJE

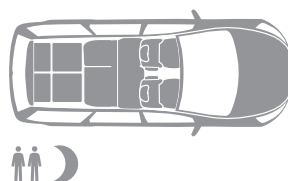



VOŽNJA Z NAVDIHOM

V podjetju Mitsubishi imamo strast do vožnje v krvi in to je naš navdih za vse avtomobile, ki jih izdelujemo – od večkratnih zmagovalcev relija Dakar do vsakega izmed osebnih avtomobilov. Ko boste zagrabili volan Grandisa, boste spoznali, da tisto, kar nizke in elegantne linije obljublja, avtomobil tudi ima.

Čeprav je Grandis udobno veliko vozilo, je lahek za upravljanje. Najnovejša tehnologija šasije in elektronski pripomočki vam omogočajo uživanje v slehernem trenutku za volanom, tudi ko vozne razmere niso idealne.

Zgornja in spodnja športna kromirana maska in zaščitne letvice so na voljo kot dodatna oprema.





POSKOČEN IN MOČAN

Ne glede na to, ali kupite bencinsko ali dizelsko različico Grandisa, lahko računate na zadostno količino moči ter odzivnost motorja v skladu z vašimi potrebami. 2.0 litrski dizelski motor z neposrednim vbrizgom goriva, povečano močjo 140 KM in s filtrom trdnih delcev ponuja živahne pospeške zaradi maksimalnega navora pri nizkih vrtljajih 1.750 vrt/min. Poleg tega

je Grandisov dizel zaradi izjemne ekonomičnosti nedvomno pravilna odločitev.

Če imate raje bencinski pogon, bo močan in uglajen 2.4 litrski motor MIVEC - z ročnim menjalnikom ali z izjemnim samodejnim menjalnikom INVECS-II z možnostjo ročnega prestavljanja 'Sports-Shift' - presegel vsa vaša pričakovanja.

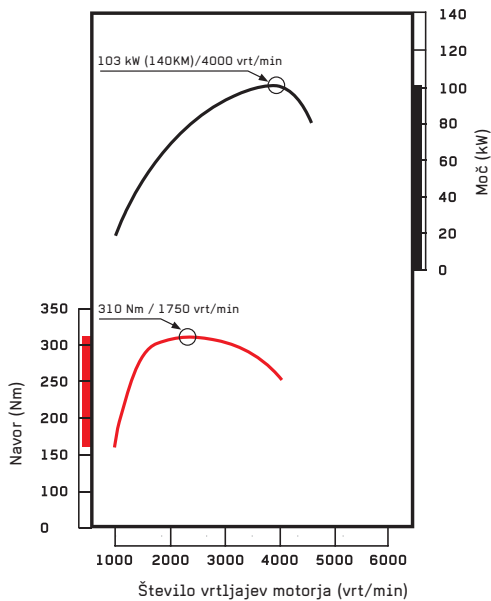

2.0 litrski DI-D s filtrom trdnih delcev (DPF)

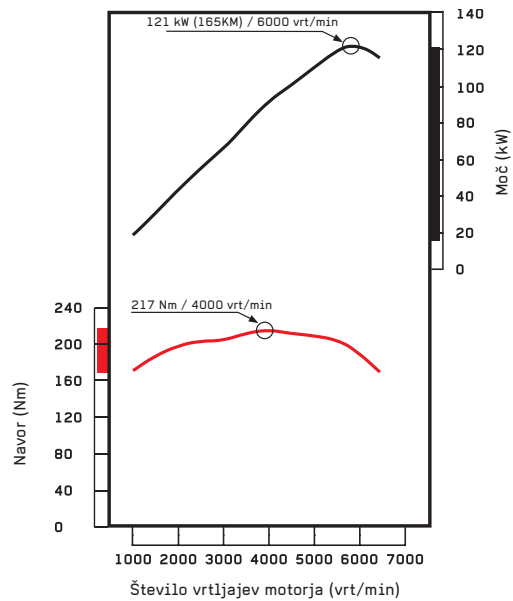

2.4 litrski MIVEC



VAREN OD STARTA DO CILJA

V Grandisu je varnost vaše celotne družine na prvem mestu – varoval vas bo, kamorkoli greste. Zato smo ga opremili z močnimi zavorami, čvrsto šasijo in nizkim težiščem. Na sprednjem delu vam

ksenonski žarometi s čistilci in samodejnim uravnavanjem omogočajo dobro vidljivost, hitroodzivne LED diode v zadnjih žarometih in zavornih lučeh pa zagotavljajo, da vas vidijo drugi.





Grandis se ponaša s številnimi elementi pasivne varnosti, ki so del standardne opreme vsakega modela. Ti vključujejo šest zračnih blazin, vključujoč zračne zavese, nastavke za otroške sedeže ISOFIX in Mitsubishijevo karoserijo s povečano varnostjo pred trki RISE (Reinforced Impact

Safety Evolution). Ta združuje in povezuje temeljne elemente za aktivno varnost potnikov v primeru nesreče. Celo zavorna stopalka je zasnovana tako, da se ob trku umakne stran od voznikovega stopala. Rezultat tega je izredno varen način potovanja za vašo družino.

ZAGOTOVLJENA ZAŠČITA DRUŽINE

Seveda je najbolje, da pasivnih varnostnih sistemov nikoli ne uporabite. Grandis je zato zelo dobro opremljen z vrsto elementov aktivne varnosti, da mu zaupate tudi v okoliščinah, ki jih ne morete nadzorovati. Sistem proti blokiranju zavor (ABS) in elektronska porazdelitev zavorne sile (EBD) sta v standardni opreми vseh modelov,

prav tako tudi sistem za pomoč pri zaviranju (Emergency Brake Assist), ki nudi maksimalno moč zaviranja v trenutku, ko pohodite stopalko. Na voljo je tudi sistem aktivnega nadzora stabilnosti vozila (ASTC) - najnovejši varnostni sistem, ki zagotavlja odlično stabilnost vozila v kakršnikoli pogojih.

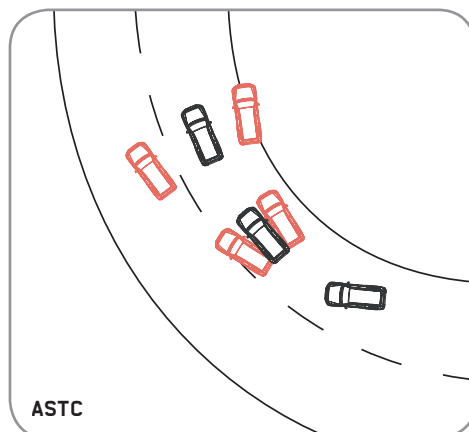
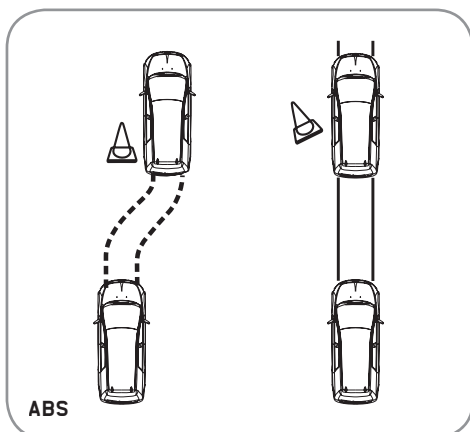

Celo sprednji žarometi vam nudijo več kot samo osvetljevanje ceste pred vami. Ksenonske žarnice omogočajo izredno osvetljenost, medtem ko samodejno naravnavanje višine zagotavlja njihov



stalni idealni položaj. LED diode v smernikih, ki so nameščeni na zunanjih stranskih ogledalih, vas naredijo dobro vidne.







OPREMI TE GRANDISA PO SVOJEM OKUSU

Katerikoli model Grandisa izberete, lahko pričakujete, da bo dobro opremljen. Poleg dolgega seznama standardne opreme, vam ponujamo vrsto dodatkov, ki vam omogočajo prilagajanje vozila vašim potrebam. Torej, karkoli želite početi, in kamorkoli želite iti, naj vas spremlja Grandis.



- 1 Sistem za pomoč pri vzratnem parkiranju (v barvi vozila) in kromiran ročaj na pokrovu prtljažnika
- 2 Zaščitne letvice v barvi avtomobila, zaščita pragov, kromirani ročaji na vratih, kromirana ohišja ogledal in 17" lita platišča
- 3 Vstopni pragovi iz nerjavečega jekla
- 4 Navigacijski sistem DVD MP-8210 z zaslonom na dotik MDS in setom za mobilni telefon
- 5 Zaščitna mreža za prtljažnik z vratci za daljše kose prtljage
- 6 Večpredstavnostni DVD sistem na zadnjih sedežih z 8-palčnim zaslonom



NAŠ SLOGAN JE "ŽIVIM, DA VOZIM."

Zanj naši oblikovalci in inženirji vsak dan hodijo na delo. Statistika kaže, da v avtomobilu preživimo precej let svojega življenja. Želimo, da bi v teh »letih« čim bolj uživali. Želimo doseči, da se boste vsakič, ko boste pritisnili na plin ali ujeli svoj pogled v ogledalu, nasmehnil pri sebi.

Nasmehnil, ker resnično živite. Ker živite, da vozite.

Mitsubishi Motors Europe BV
www.mitsubishi-motors-europe.com

Oprema se lahko razlikuje glede na trg. Prosimo, da se za dodatne informacije obrnete na vašega lokalnega distributerja Mitsubishi Motors. Vse pravice pridržane.

AC-KONIM d.o.o.
www.mitsubishi-motors.si